

MANUAL DE INSTRUÇÕES

CLIMASTAR®



SMART

Leia atentamente o manual antes de começar a instalar o equipamento.

Assegure-se que a voltagem da rede elétrica corresponde à indicada na placa de características (localizada na parte lateral esquerda do equipamento).

Pode consultar o manual na página web.

1. FIXAÇÃO DO EQUIPAMENTO

1.1 FIXAÇÃO DO EQUIPAMENTO À PAREDE

- O equipamento é fornecido com um kit de montagem composto por parafusos (buchas e parafusos de 6mm).
- As buchas fornecidas no kit de montagem não são aptos para paredes de gesso. Para este tipo de paredes, utilizar buchas específicas.
- Quando se coloque o equipamento na parede, deve-se respeitar a distância mínima indicada na figura.

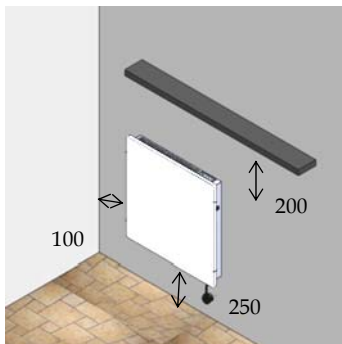

CLASSIC - STONE			
POTENCIA	500-800-1000 W	1500 -2000 W	800 W - 1000 Vertical
FRONTAL	Dual Kherr	Dual Kherr	Dual Kherr
Alto (mm)	500	500	1000
Ancho (mm)	500	1000	500
Fondo (mm)	70	70	70

- Uma vez escolhido o lugar de instalação, retire a embalagem e extraia o equipamento e o seu kit de montagem.
- Fixe o radiador à parede usando a caixa como molde de acordo com a figura:

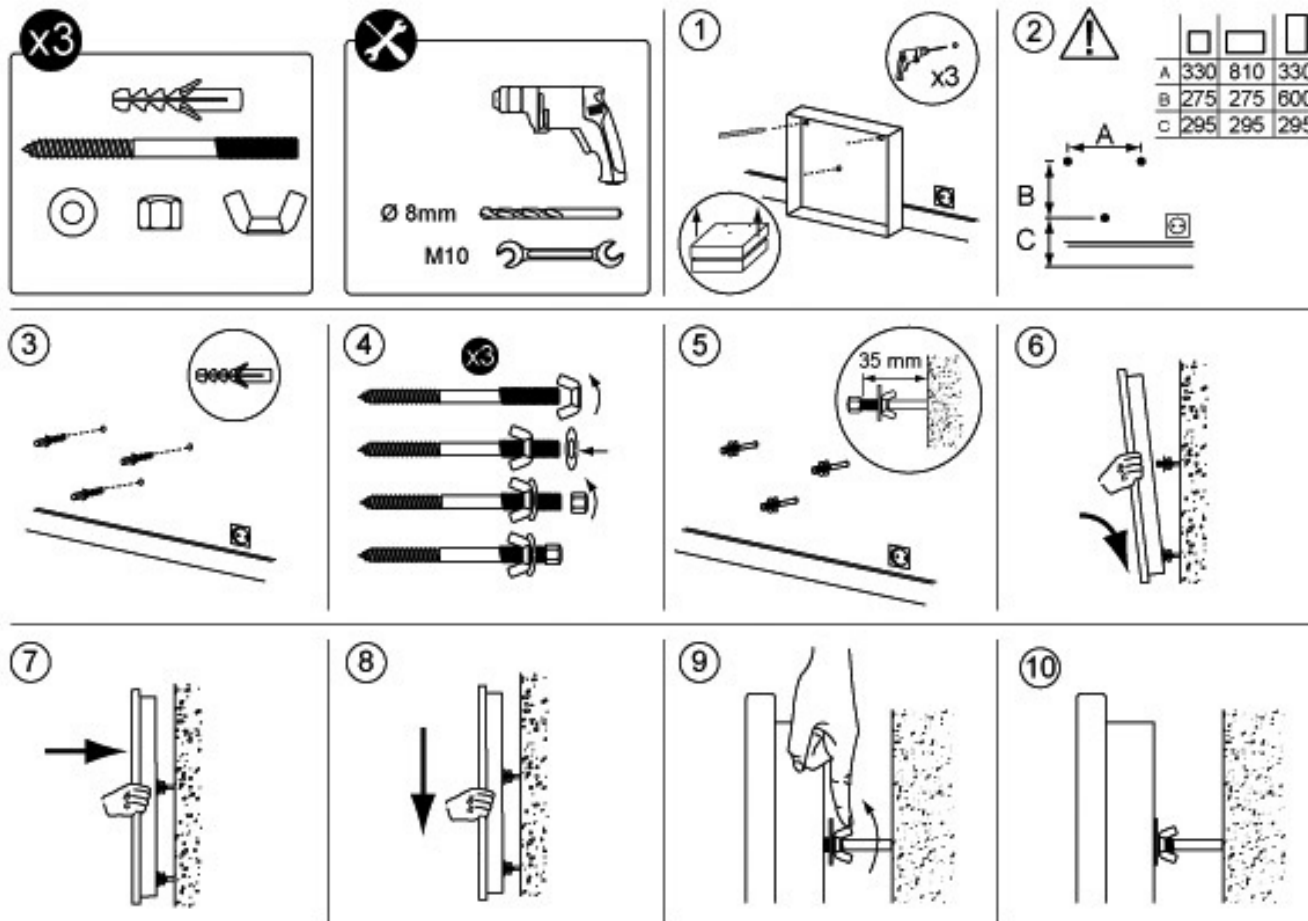

⚠ Verificar medidas e nivelamento antes de furar. Medidas em mm.

1.2 FIXAÇÃO DO EQUIPAMENTO COM BASE

- O equipamento é fornecido com uma base, parafusos e chave de allen.
- Fixe a base ao radiador de acordo com a figura:

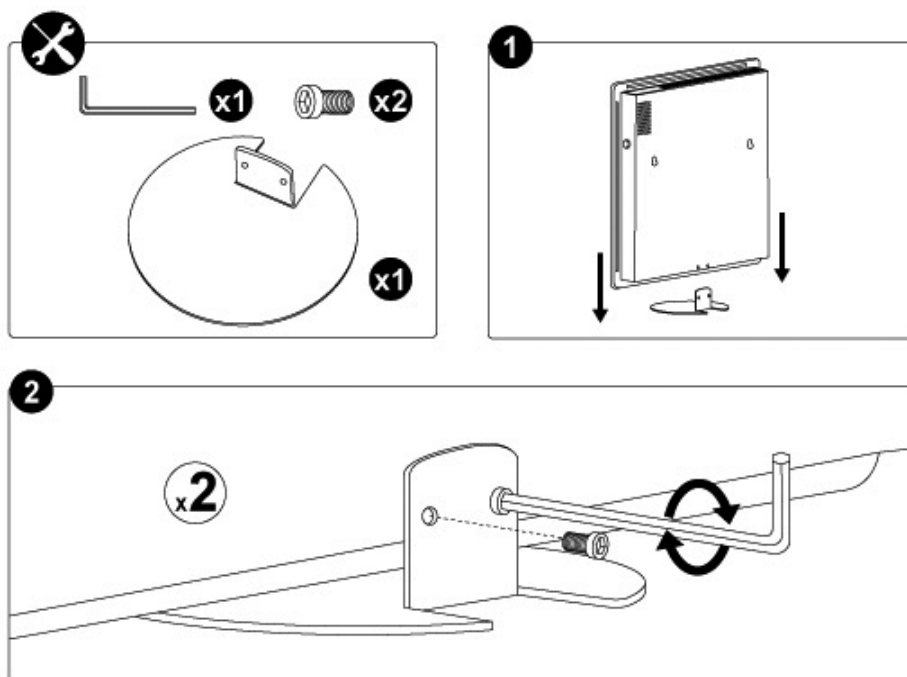

2. INICIAR O FUNCIONAMENTO E CONFIGURAÇÃO

2.1 LIGAR O EQUIPAMENTO

Para ligar o equipamento, conecte o cabo de alimentação a uma tomada com corrente e acione o interruptor situado na lateral direita. De seguida pulse a tecla  do visor para ligar o equipamento, o led eco ilumina-se.

2.2 CONFIGURAR A TEMPERATURA DE FUNCIONAMENTO

Uma vez ligado o equipamento, apenas tem que pressionar la tecla  para seleccionar a temperatura de funcionamento. As seguintes figuras mostram os led que estariam ativados para cada temperatura.

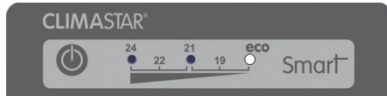

18 grados

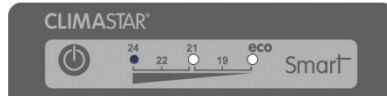

19 grados

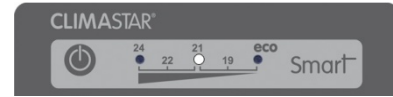

21 grados

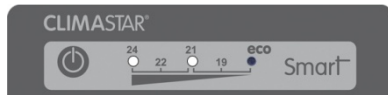

22 grados

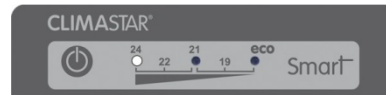

24 grados

2.3 SELEÇÃO DO MODO DE FUNCIONAMENTO

O Smart permite 4 modos de funcionamento:

- Manual. O utilizador selecciona a T^a de funcionamento.
- Timer. O utilizador selecciona uma T^a de funcionamento e o tempo de funcionamento ou desligado.
- Replay. O utilizador selecciona uma T^a de funcionamento e o ciclo de tempo para que o aquecimento arranque e pare automaticamente.
- Fil Pilot. O utilizador selecciona uma T^a de funcionamento e uma central externa regula o funcionamento do equipamento.

Modo Manual

A seleção da temperatura será efetuada mediante o botão , pulse-o repetidamente até que no display se visualizem os led da temperatura desejada (Ver ponto 2.2)

Modo Timer

Timer conexão. O equipamento funcionará à temperatura seleccionada durante o tempo que o utilizador configure.

Selecione a temperatura desejada mediante o botão 

Selecione o tempo de funcionamento mediante o botão . Pulsando-o repetidas vezes seleccionará as horas ou combinações de horas nas quais o equipamento estará a funcionar. Exemplo

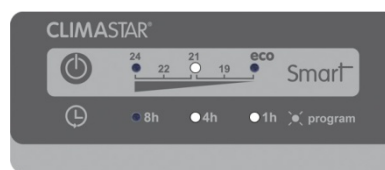



O equipamento está programado a 21 graus durante 5 horas.

Para desativar a função timer pulsar repetidas vezes o botão  até que se desativem os led das horas.

Timer desconexão. O equipamento deixará de funcionar durante o tempo que o utilizador configure.

Selecione a temperatura que deseje alcançar quando o equipamento volte a arrancar mediante o botão 

Programar o equipamento no modo OFF, pulsar 2 segundos o botão 

Selecione o tempo que quer desconectar o equipamento mediante o botão . Pulsando-o repetidas vezes seleccionará as horas ou combinações de horas nas quais o equipamento estará funcionando. Exemplo

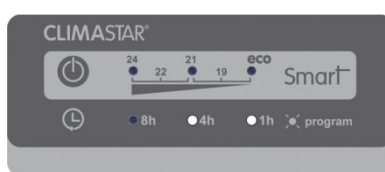



O equipamento estará desconectado durante 5 horas.

Para desativar a função timer pulsar repetidas vezes o botão 

Modo Replay

Selecione a temperatura mediante o botão 

Elegemos o tempo do ciclo de funcionamento mediante o botão . Pulsando repetidas vezes selecionará as horas ou combinações de horas nas quais o equipamento estará programado.

Para ativar a função Replay. Manter pulsado o botão  durante uns segundos, os led das horas começarão a piscar indicando que a função replay está ativada.

O tempo de programação começa assim que estiver configurado.

Exemplo



O equipamento está programado para que se conecte e desconecte a cada 4 horas. Se foi programado às 12.00 o equipamento estará configurado segundo o gráfico.

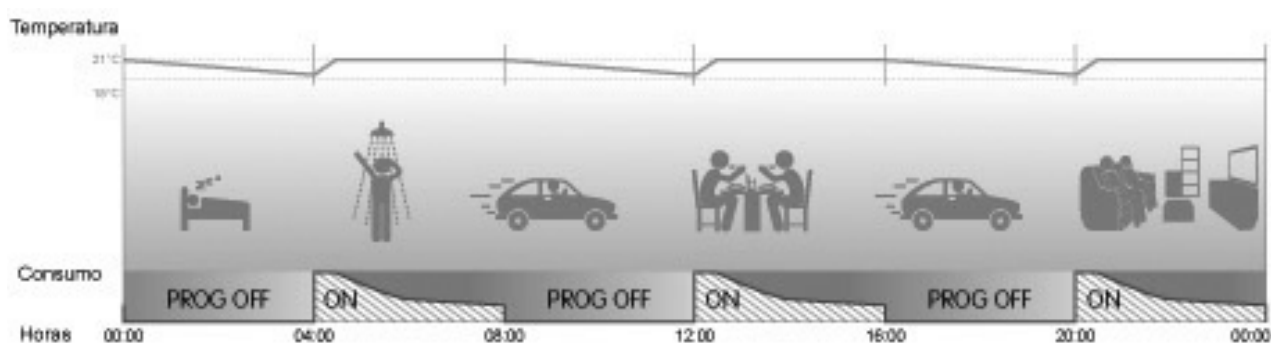

Para ver más configurações de funcionamento (escritórios, colégios, etc.) (Ver manual extenso na página web).



Para desativar o modo replay pulse uma vez o botão 

Modo Fil Pilot

Selecione a temperatura de conforto mediante o botão 

Manter pulsado o botão  durante 6 segundos, os led piscarão. O led da temperatura ficará a piscar indicando que Fil Pilot está ativado e o radiador trabalha sobre as ordens da central externa.

2.4 BLOQUEIO DO EQUIPAMENTO.

Permite bloquear os mandos do equipamento para evitar a sua manipulação. Para ativar a função bloqueio, pulsar simultaneamente os botões  e . Aos 10 minutos de ativar a função bloqueio apagam-se todos os led. Para desbloquear proceder da mesma forma.

2.5 APAGAR LEDS.

Se não deseja que os leds permaneçam acessos utilizar a função bloqueio.

3. MANUTENÇÃO

- Manter sempre limpa a casa a fim de evitar possíveis manchas na parede por convecção de partículas de pó.
- No começo de cada temporada de aquecimento, realizar uma aspiração através da grelha exterior, tanto superior como inferior, do equipamento já que durante o tempo que permanecem desligados pode-se acumular pó na resistência.
- O equipamento pode ser limpo com um pano humedecido ou com qualquer produto de limpeza convencional.

4. CARACTERÍSTICAS TÉCNICAS

Dimensões e Pesos	
Descrição	SMART 500 W - 800 W - 1000 W
Dimensões	500 x 1000 x 70 (mm)
Peso:	10.35 Kg.
Peso equipamento + base	11 Kg.
Descrição	SMART 1500 W - 2000 W
Dimensões	1000 x 500 x 70 (mm)
Peso:	20,20 Kg.
Peso equipamento + base	20,9 Kg.
Descrição	SMART 800 W- 1000 W VERTICAL
Dimensões	500 x 1000 x 70 (mm)
Peso:	20,20 Kg.
CARACTERÍSTICAS ELECTRICAS	
Tensão	230 V
Frequência:	50 Hz
Ficha de conexão	Bipolar 10-15 A/250 VAC
Termostato segurança	Automático - T ^a corte 90 ± 0,5° - T ^a rearme 65° ± 10°
Termostato electrónico	Rango de T ^a 18 - 24 graus
Tipo de proteção	Clase II IP 24
MATERIAIS	
Carcasa	Acero alta calidad
Frontal	DUAL KHERR

5. PERGUNTAS FREQUENTES

PERGUNTA	POSSÍVEL CAUSA	SOLUÇÃO
O equipamento não está quente	O equipamento está em modo poupança de energia.	Graças à inércia térmica do equipamento, cedeu o calor ao ambiente, se desejar mais temperatura na sala, aumente a temperatura no equipamento.
A habitação não atinge a temperatura desejada	Incorreto ajuste da Temperatura Programada	Rever a temperatura programada que aparece no display para verificar que é a desejada.
	Mau dimensionamento	A potência do equipamento não é a adequada para o local em que se instalou.
	Altura elevada	Assegurar-se que o equipamento está instalado à altura indicada ou aumente a T ^a de conforto para compensar a leitura da sonda.
O equipamento não liga	As grelhas de entrada e saída estão obstruídas	Não colocar nada por cima do equipamento e não o instalar dentro de reentrâncias feitas na parede.
	Temperatura programada inferior à temperatura ambiente	Subir a temperatura programada do equipamento até que supere pelo menos um grau a temperatura ambiente da divisão
	Disjuntor do quadro de comando e proteção desligado	Comprovar que o automático que controla o equipamento não esteja desligado. Se estiver, então, ligá-lo.
	Interruptor do equipamento apagado	Assegurar-se que a instalação é correta e que existem linhas independentes para o aquecimento da secção mínima de 2.5 mm ² com uma potência máxima de 3500w
O equipamento mancha as paredes	Programado em OFF	Colocar o interruptor do equipamento na posição I.
	Equipamento colocado a muito pouca altura	Comprovar ou voltar a introduzir no equipamento o programa que deseja.
	Acumulação de pó na grelha inferior do equipamento	A altura mínima desde o solo à parte inferior do equipamento deve ser 25 cm.
Botões bloqueados	Tipo de pintura das paredes	Aspirá-la. É conveniente fazê-lo sempre no início da campanha de inverno.
	Os botões não reagem	Pinturas com um alto conteúdo em rutilo são propensas a escurecer.
		Manter pressionados um de cada vez os botões ON e TIMER durante 3 segundos

6. GARANTIA

A CLIMASTAR garante que o produto no momento da sua compra original está livre de defeitos nos materiais e mão-de-obra (garantia limitada). A CLIMASTAR oferece sobre os seus equipamentos uma garantia comercial e voluntária, cujas condições são análogas às da garantia legal, pelo que a CLIMASTAR responde pelas faltas de conformidade que se manifestem nos equipamentos nos termos que se descrevem de seguida, com a particularidade de que a CLIMASTAR oferece ainda, uma garantia TOTAL de 2 anos respeitante às peças de substituição.

- A CLIMASTAR responderá pelas faltas de conformidade que se manifestem dentro dos seis meses seguintes à venda do equipamento. Se a falta de conformidade se manifesta decorridos seis meses desde a entrega deverá o utilizador provar que a falta de conformidade já existia quando o equipamento foi entregue, isto é, que se trata de uma não conformidade de origem, de fabricação. O utilizador deverá informar a CLIMASTAR da falta de conformidade do bem num prazo inferior a DOIS MESES desde que teve conhecimento.

- Para obter o serviço de acordo com as condições desta garantia, é importante transmitir detalhadamente: a data de compra do equipamento já que o período de validade da garantia inicia-se com a fatura de compra do equipamento pelo cliente. Contudo, em nenhuma situação se responderá por defeitos que possam apresentar-se uma vez decorridos trinta e seis meses contados desde a data de fabricação do mesmo.

- Esta garantia está estritamente limitada à reparação na fábrica, da peça ou peças defeituosas, ou a substituição completa dos equipamentos, quando a juízo do fabricante, esta não seja possível ou resulte antieconómica. Não inclui nenhum outro tipo de gasto como, instalação, montagem, desmontagem ou transporte.

- Esta garantia não cobre os defeitos e/ou mal funcionamento causados por acidentes, mal uso do equipamento, negligência, desgastes, roturas, má instalação e um incorreto fornecimento elétrico para o equipamento. Esta garantia também fica excluída do produto, se este é utilizado com outro propósito que não seja aquecimento; por uma alteração, modificação, manipulação ou reparação do produto não autorizada; e por outras causas alheias ao fabricante que afetem o produto depois da sua entrega.

- A garantia não cobre os custos e gastos ocasionados para aceder ao equipamento ou à sua instalação, como por exemplo, no caso de localizações ocultas, em alturas, tetos falsos não praticáveis ou situações análogas. Também não incluem os gastos ocasionados pela retirada ou reposição de elementos construtivos ou outros, para o acesso ao equipamento ou à instalação.

- Nenhum equipamento será devolvido à CLIMASTAR sem uma AUTORIZAÇÃO DE DEVOLUÇÃO DE MERCADORIA codificada, isto é, oficial. A CLIMASTAR não assume nenhuma responsabilidade em caso de que algum equipamento seja devolvido sem a prévia e autorizada DEVOLUÇÃO DE MERCADORIA, antes mencionada.

- A CLIMASTAR e/ou os seus serviços técnicos reservam-se ao direito de decidir entre reparar ou substituir os componentes danificados ou a substituição completa do equipamento. Nenhuma destas opções prolongará o período inicial da garantia.

- Toda a reparação deverá ser efetuada pelo Serviço Técnico autorizado pelo fabricante e/ou seus agentes, as manipulações efetuadas pelo pessoal não autorizado anularão as prescrições desta garantia. Em caso de se proceder à substituição, deverá dirigir-se ao centro vendedor que será o encarregado de receber os equipamentos.

- LIMITAÇÃO DE RESPONSABILIDADE: A CLIMASTAR como fabricante não se responsabiliza pelos danos materiais nem pessoais que direta o indiretamente possam ser consequência de uma instalação não conforme com o aparelho, da sua manipulação incorreta ou por pessoal carente de qualificação técnica necessária, nem dos gastos de instalação dos aparelhos, os quais estão expressamente excluídos desta garantia.

- Nenhuma das presentes condições poderá ser ampliada ou modificada em nenhum lugar sem consentimento expresso da CLIMASTAR.

CLIMASTAR®

CLIMASTAR GLOBAL COMPANY S.L.

Carretera AS-266 OVIEDO-PORCEYO/ Km.7 Pruvia

33192 - Llanera (Asturias)

Telf: 985 66 80 80 / Fax: 985 264 751

www.climastar.es

